

Prothermetic kookapparatuur Drukkookketel 300lt (H), rechthoekige binnenpan, met mengkraan, elektrisch

ITEM # _____

MODEL # _____

NAAM # _____

SIS # _____

AIA # _____



586685 (PPEN30ECEM)

Drukkookketel 300lt (H),
rechthoekige binnenpan,
met mengkraan, 2
" aftapkraan, touchpanel,
electrisch verwarmd

Omschrijving

Punt nr _____

Electrisch verwarmde drukkookketel met rechthoekige binnenpan, bij koken of (druk)stomen kan het product direct in de pan beladen worden of met geperforeerde GN schalen. Gelijmatige indirecte verwarming via de dubbelwandige panbodem en de zijwanden. Het verwarmingssysteem werkt met 1,5 bar druk (125°C) voor een snelle opwarming, Het gesloten systeem maakt bijvullen overbodig en blaast geen stoom af in de keuken.

Belangrijkste Gegevens

- De kookketel is geschikt voor (druk)koken, (druk) stomen, pochieren, sauteren van vele producten.
- Plein in de ketel kan het werken met Gastronorm bakken, die vergemakkelijken het laden en lossen.
- De geïsoleerde bovenrand voorkomt letsel van de gebruiker.
- Ruime aftapkraan voor veilig en moeiteloos aftappen van het product.
- Leegloopkraan is zeer eenvoudig te reinigen van de buitenkant.
- IPX6 waterdicht.
- Deksel omvat veiligheidsmechanisme tijdens het koken onder druk. Het deksel kan worden geopend onder druk voor de veiligheid.
- Veiligheidsventiel op het deksel voorkomt overdruk in het eten compartiment.
- Bereiding met een werkdruk van 0,45 bar reduceert de kooktijd.
- "Druk functie": als de drukdeksel is gesloten reguleert het systeem zichzelf automatisch.
- De ingebouwde temperatuur sensor zorgt voor een nauwkeurig kookproces.
- USB poort voor het uploaden van recepten en software en het downloaden van HACCP gegevens.
- [NOT TRANSLATED]
- [NOT TRANSLATED]

Constructie

- Zowel de binnenketel als de dubbele mantel zijn vervaardigd van roestvrijstaal AISI316L, ontworpen voor werking met 1,5 bar druk.
- Het frame en de beplating zijn van roestvrijstaal AISI304.
- Het geïsoleerde dubbelwandige deksel is gebalanceerd gemonteerd op stabiele dwarsverbindingen en blijft in alle standen open staan.
- De veiligheidsklep voorkomt overdruk van de stoom in de dubbele mantel.
- De veiligheidsthermostaat beschermt tegen een laag water niveau in de dubbele mantel.
- De 2" aftapkraan maakt snel aftappen mogelijk.
- De mengzwenkkraan op het bovenblad maakt vullen en reinigen eenvoudig.
- Verzonken touchpanel, uitgevoerd met duidelijke display functies. Gelijktijdige weergave van de actuele en de ingestelde temperatuur; de ingestelde kooktijd en de resterende kooktijd; de kloktijd; uitgestelde starttijd; "soft" functie voor bereiding van delicaat voedsel; 9 vermogen niveaus voor doorkoken, van zacht tot stevig; storingssignalering.
- Druk deksel voorzien van een beproefde snelwerkende sluis eenvoudig en bedrijfszeker.
- Mogelijkheid voor invoeren van recepten met een multifase kookproces en verschillende temperaturen.
- Optioneel voor te bereiden voor aansluiting op een energie optimalisering systeem.

Gekeurd: _____

- 98% recyclebaar (gewichtsperscentage); het verpakkingsmateriaal is vrij van giftige stoffen.
- Minimale naden voor een betere reiniging van de zijkanen, om aan de hoogste hygiëne-eisen te voldoen.
- [NOT TRANSLATED]
- [NOT TRANSLATED]

Duurzaamheid



- De hoogwaardige thermische isolatie bespaart energie en houdt de omgevingstemperatuur laag.

- | | | |
|----------------------|------------|--------------------------|
| • - NOT TRANSLATED - | PNC 913418 | <input type="checkbox"/> |
| • - NOT TRANSLATED - | PNC 913419 | <input type="checkbox"/> |
| • - NOT TRANSLATED - | PNC 913429 | <input type="checkbox"/> |
| • - NOT TRANSLATED - | PNC 913483 | <input type="checkbox"/> |
| • - NOT TRANSLATED - | PNC 913484 | <input type="checkbox"/> |
| • - NOT TRANSLATED - | PNC 913495 | <input type="checkbox"/> |
| • - NOT TRANSLATED - | PNC 913496 | <input type="checkbox"/> |

Optionele Accessoires

- | | | |
|--|------------|--------------------------|
| • Afvoerzeef kookketel 80L. | PNC 910053 | <input type="checkbox"/> |
| • Schrapper voor kookketel | PNC 910058 | <input type="checkbox"/> |
| • Geperforeerde inlegbodem 300lt rechthoekige kookketel | PNC 910183 | <input type="checkbox"/> |
| • Inhangraam 1/1GN voor drukkookketel en drukbraadpan | PNC 910191 | <input type="checkbox"/> |
| • - NOT TRANSLATED - | PNC 912468 | <input type="checkbox"/> |
| • - NOT TRANSLATED - | PNC 912469 | <input type="checkbox"/> |
| • STOPCONTACT SCHUKO-16A / 230V INBOUW | PNC 912470 | <input type="checkbox"/> |
| • STOPCONTACT SWISS TYP-23,16A/230V,INBOUW | PNC 912471 | <input type="checkbox"/> |
| • STOPCONTACT SWISS TYP-23,16A/380V,INBOUW | PNC 912472 | <input type="checkbox"/> |
| • - NOT TRANSLATED - | PNC 912473 | <input type="checkbox"/> |
| • - NOT TRANSLATED - | PNC 912474 | <input type="checkbox"/> |
| • - NOT TRANSLATED - | PNC 912475 | <input type="checkbox"/> |
| • - NOT TRANSLATED - | PNC 912476 | <input type="checkbox"/> |
| • - NOT TRANSLATED - | PNC 912477 | <input type="checkbox"/> |
| • Aftapzeef met maatlat voor 300lt rechthoekige kookketel | PNC 912482 | <input type="checkbox"/> |
| • Manometer voor ProThermic PUEN-PPEN | PNC 912492 | <input type="checkbox"/> |
| • Koppelrail rechts of links, voor 900mm diepe ProThermic vaste apparaten of thermaline apparaten, zonder opstaande rand | PNC 912502 | <input type="checkbox"/> |
| • KERNTemperatuurvoeler PROThermic PPEN | PNC 912716 | <input type="checkbox"/> |
| • SOKKEL RVS 1400X900X200VAST PROTher VRIJ | PNC 912721 | <input type="checkbox"/> |
| • SET 4 POTEN VOOR PROThermic VAST 200MM | PNC 912732 | <input type="checkbox"/> |
| • Kit energie opt/potvrij contact protherm | PNC 912737 | <input type="checkbox"/> |
| • Werkschakelaar 60A, 10 mm ² . Uitsluitend montage af fabriek, gelijktijdig met levering kookketel of braadpan | PNC 912774 | <input type="checkbox"/> |
| • EXT TOUCH PANEEL VR PROTher VASTE APP | PNC 912783 | <input type="checkbox"/> |
| • - NOT TRANSLATED - | PNC 912797 | <input type="checkbox"/> |
| • Koppelrail rechts, voor thermaline-ProThermic 90 apparaten zonder opstaande rand | PNC 912975 | <input type="checkbox"/> |
| • Koppelrail links, voor thermaline-ProThermic 90 apparaten zonder opstaande rand | PNC 912976 | <input type="checkbox"/> |
| • - NOT TRANSLATED - | PNC 913394 | <input type="checkbox"/> |
| • - NOT TRANSLATED - | PNC 913395 | <input type="checkbox"/> |

Front aanzicht

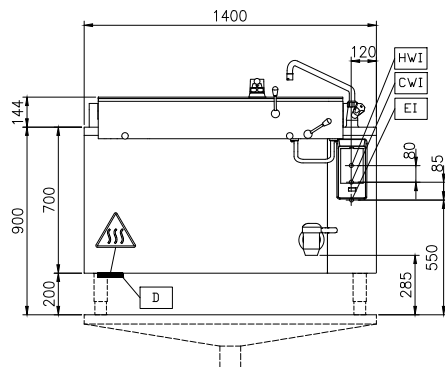

Zij aanzicht

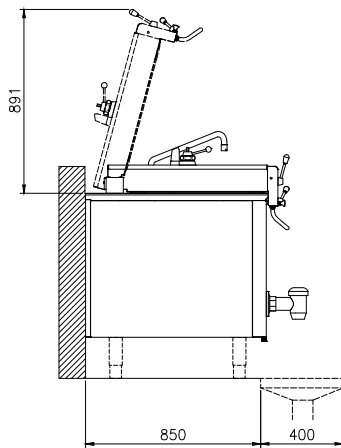

CWI = Koud water invoer
EI = Elektrische aansluiting
HWI = Heet water invoer

Boven aanzicht

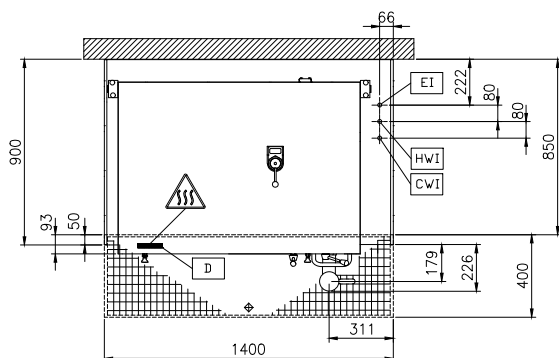

Elektrisch

Voltage:

586685 (PPEN30ECEM)

400 V/3N ph/50/60 Hz

Totaal vermogen:

36.2 kW

Installatie:

Geplaatst op bouwkundige sokkel, op stelpoten, Op Onderbouw, Rug-aan-rug opstelling

Opstelling:

Algemene Gegevens:

Configuratie:

Rectangular;Fixed

Temperatuur minimaal:

50 °C

Temperatuur, maximaal:

110 °C

Rechthoekige kookketel,

lengte:

1056 mm

Rechthoekige kookketel,

diepte:

571 mm

Rechthoekige kookketel,

breedte:

556 mm

Afmetingen, extern, breedte:

1400 mm

Afmetingen, extern, diepte:

900 mm

Afmetingen, extern, hoogte:

700 mm

Gewicht, netto:

365 kg

Nuttige inhoud:

300 lt

Dubbelwandig deksel:

✓

Verwarmings type:

Indirect